

# FLUIDPOWERROW

## ЛЫЖНЫЙ ТРЕНАЖЕР

FLUID  
POWER  
ZONE



FluidPowerROW – это профессиональный гребной тренажер премиального уровня, максимально точно имитирующий академическую греблю с реалистичным захватом и постоянным сопротивлением без провалов и мертвых зон от начала до конца гребка. Реалистичность гребли достигается применением запатентованного механизма регулируемого водного сопротивления с двойным резервуаром и 10 уровнями нагрузки.

Уникальность водного сопротивления тренажера ROW позволяет проводить как взрывные высокоинтенсивные тренировки (HIIT), так и длительные кардиотренировки, разминки, заминки, а также использовать ROW в программах реабилитации.

Гребля уже давно признана активностью для тренировки всего тела, а с тренажером FluidPowerROW вы сможете вывести тренировки на качественно новый уровень! Выберите нужный уровень нагрузки, интенсивность и частоту гребков, и вы сможете точно достичь выбранную тренировочную Цель: Кардио, Сила, Выносливость или Скорость.

ROW имеет невероятно надежную конструкцию из алюминия и стали, с вертикально расположенным резервуаром, комфортным сиденьем, расположенным на удобной высоте. Привлекательный современный дизайн и компактные размеры позволяют вписать ROW в интерьер любого фитнес клуба, даже небольшой площади.

В настоящее время, каждый клуб должен иметь хотя бы один гребной тренажер, а уникальные преимущества ROW перед всеми аналогами на рынке делает выбор этого тренажера очевидным. В комбинации с другими тренажерами FluidPowerZone вы получаете широчайшие возможности для проведения как персональных, так и групповых занятий, а также дополнительную мотивацию для тренировок у посетителей вашего клуба.

ЗАХВАТ -  
НАЧАЛО ГРЕБКА



КОНЕЦ ГРЕБКА



ВАРИАНТЫ ЦВЕТА: ОРАНЖЕВЫЙ СЕРЫЙ НА ЗАКАЗ

Заходите на [FLUIDPOWERZONE.RU](https://fluidpowerzone.ru) для дополнительной информации

**ВЫБЕРИ СВОЮ ЦЕЛЬ: КАРДИО. СИЛА. ЭНЕРГИЯ. СКОРОСТЬ.**

# FLUIDPOWERROW

## ТЕХНИЧЕСКИЕ ХАРАКТЕРИСТИКИ

Артикул	PZ-ROW
Уровней водного сопротивления	10 уровней
Вес нетто	61,9 кг
Вес брутто	72,5 кг
Размеры	Д195 x Ш81 x В86 см
Мин необходимая площадь	255 см x 131 см
Макс вес пользователя	180 кг



## ХАРАКТЕРИСТИКИ МОНИТОРА

- + Подключение Bluetooth
- + Авто старт
- + 2 графика мощности
- + Контроль интервальных тренировок
- + Контроль ЧСС - совместим с датчиками POLAR

Активная площадь для тренировки 255 см

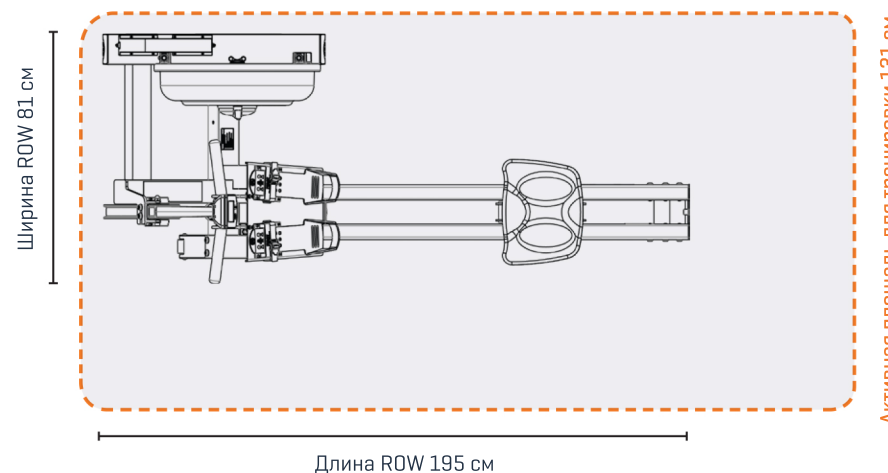

## О КОНЦЕПЦИИ FLUIDPOWERZONE

FluidPowerZone – это линейка тренажеров с регулируемым водным сопротивлением для различных тренировочных Целей: Кардио, Сила, Выносливость или Скорость. Тренажеры FluidPowerZone могут использоваться как отдельно, так и в комбинации с другим фитнес оборудованием для проведения персональных или групповых круговых тренировок. Запатентованный механизм регулируемого водного сопротивления с двойным резервуаром и 10 уровнями нагрузки обеспечивает безопасную концентрическую нагрузку и дает возможность для полноценных тренировок как начинающим фитнес пользователям, так и элитным спортсменам. Безопасное водное сопротивление тренажеров FluidPowerZone без рывков и ударных нагрузок является отличной платформой в программах профилактики травм и реабилитации.

## О КОНЦЕПЦИИ FLUIDPOWERZONE

МЕЖДУНАРОДНАЯ ГАРАНТИЯ - КОММЕРЧЕСКОЕ ИСПОЛЬЗОВАНИЕ  
РАМА - 10 лет  
ВОДНЫЙ РЕЗЕРВУАР - 5 лет  
ОСТАЛЬНЫЕ ЧАСТИ - 2 года

Подробные условия гарантийного обслуживания доступны на нашем сайте: [FluidPowerZone.ru](http://FluidPowerZone.ru)



Информация о всей линейке тренажеров FluidPowerZone доступна на официальном сайте: [FLUIDPOWERZONE.RU](http://FLUIDPOWERZONE.RU)



PRESS



CLIMB



UBE



CUBE



ERG